

ЦИРКУЛЯЦИОННЫЕ НАСОСЫ ДЛЯ СИСТЕМ ОТОПЛЕНИЯ И КОНДИЦИОНИРОВАНИЯ ВОЗДУХА



VB



VD



VA



ОСНОВНЫЕ СВЕДЕНИЯ

Применение

Насос для циркуляции горячей воды в бытовых отопительных системах с закрытыми мембранными или открытыми расширительными баками. Также подходит для отопительных систем, использующих солнечную энергию.

Конструктивные характеристики

Моноблочный корпус насоса состоит из чугунной гидравлической части и электродвигателя с мокрым ротором. Внешний корпус статора из штампованного алюминия.

Резьбовые патрубки.

Рабочее колесо из технополимера.

Вал двигателя из закаленной нержавеющей стали вращается в графитовых подшипниках скольжения, смазываемых перекачиваемой жидкостью. Защитная рубашка ротора, внутренний кожух статора и уплотнительный фланец из нержавеющей стали.

Керамический упорный подшипник, кольцевые уплотнения из EPDM и латунная пробка для выпуска воздуха.

Двухполюсный асинхронный двигатель с короткозамкнутым ротором имеет три скорости вращения, которые выбираются специальным переключателем на клеммной коробке.

В обмотки статора встроены тепловой выключатель для защиты двигателя от перегрузки.

В двоянных модификациях в напорный патрубок встроены обратный клапан перекидного типа, предотвращающий рециркуляцию жидкости через неработающий насос.

Дополнительная защита от перегрузки не требуется.

Степень защиты : IP 44

Класс изоляции : F

Кабельный ввод : PG 11

Напряжение питания : однофазное 230 В/50 Гц

Это оборудование соответствует Европейскому Стандарту EN 60335-2-51.

– Обозначение насоса :
(пример)

VA 55 / 180 X

VA = насос с резьбовыми патрубками
VB = насос с овальными фланцами DN 25
VD = двоянный насос

максимальный напор (дм)

монтажная длина (мм)

Стандарт (без обозначения)

1/2"

X

32

= патрубки с резьбой 1 1/2"

= патрубки с резьбой 1"

= патрубки с резьбой 2"

= патрубки с фланцами DN32/PN6/10

ЦИРКУЛЯЦИОННЫЕ НАСОСЫ ДЛЯ СИСТЕМ ОТОПЛЕНИЯ И КОНДИЦИОНИРОВАНИЯ ВОЗДУХА

ТЕХНИЧЕСКИЕ ХАРАКТЕРИСТИКИ

N.	Деталь	Материал
1	Корпус насоса	Чугун
4	Рабочее колесо	Технополимер
7A	Вал	Нержавеющая сталь
7B	Ротор	-
8	Статор	-
9	Конденсатор	-
10	Корпус статора	Штампованный алюминий
11	Пробка выпуска воздуха	Латунь
100	Клеммная коробка	-
127	Кольцевое уплотнение	Е.Р.Д.М.(синтетический каучук)
128	Внутренний кожух статора	Нержавеющая сталь
129	Защитная рубашка ротора	Нержавеющая сталь
130	Уплотнительный фланец	Нержавеющая сталь
131	Обойма упорного кольца	Е.Р.Д.М.
132	Втулки подшипников	Графит
133	Упорное кольцо	Керамика

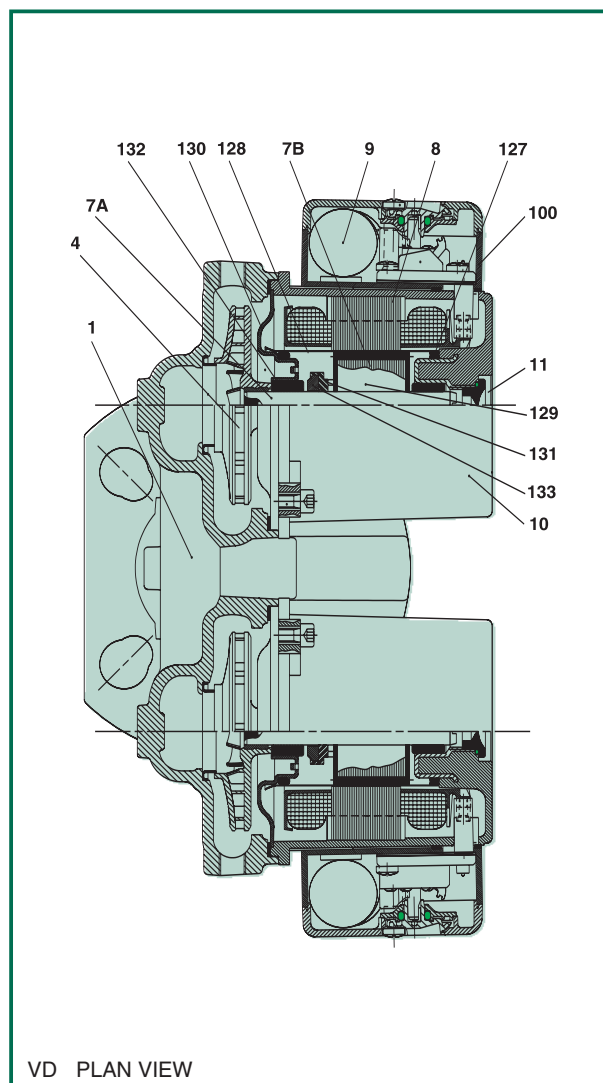
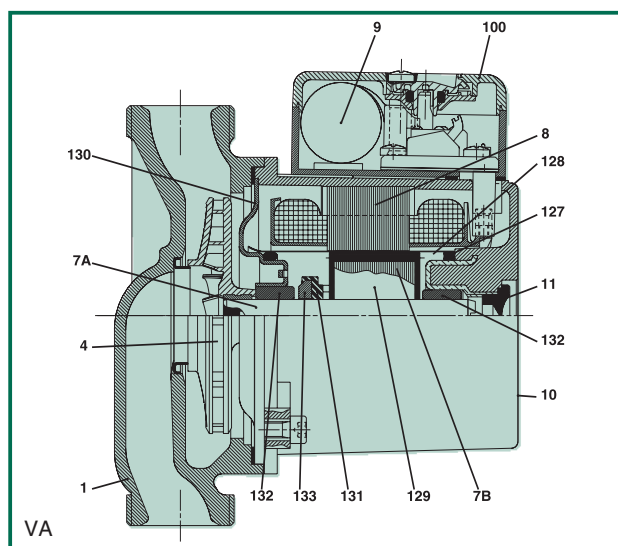

Рабочий диапазон:

от 0,5 до 4 м³/ч с напором до 6,3 м.

Температура жидкости:

от -10°C до +110°C.

Чтобы предотвратить образование конденсата внутри двигателя, температура перекачиваемой жидкости всегда должна быть выше температуры окружающего воздуха.

Перекачиваемая жидкость:

чистая, без твердых частиц и минеральных масел, не вязкая, химически нейтральная, близкая по характеристикам к воде (макс. содержание гликоля 30%)

Максимальное рабочее давление:

10 бар (1000 кПа).

Минимальный подпор:

значения указаны в соответствующих таблицах.

Установка:

С ГОРИЗОНТАЛЬНЫМ ВАЛОМ ДВИГАТЕЛЯ на подающей или обратной трубе, всасывающим патрубком как можно ближе к расширительному баку, выше максимального уровня котла и как можно дальше от отводов, поворотов и соединений, для предотвращения турбулентности воды и, как следствие, повышенного шума.

Специальные исполнения по заказу:

другие напряжения и/или частоты.

Принадлежности по заказу:

резьбовые соединения 3/4" F - 1" F - 1 1/4" F - 1 1/4" M
 овальные контрфланцы DN20 - DN25 - DN32
 круглые контрфланцы DN32/ PN6