

Описание серии: Wilo-Star-Z NOVA



Тип

Циркуляционный насос с мокрым ротором с резьбовым соединением и синхронным мотором, устойчивым к токам блокировки.

Применение

Циркуляционные системы питьевого водоснабжения, применяемые в промышленности в оборудовании для зданий и сооружений. Данный циркуляционный насос предусмотрен только для перекачивания питьевой воды.

Обозначение

Пример:	Wilo-Star-Z NOVA
Star-Z	Циркуляционный насос для систем ГВС с мокрым ротором
NOVA	Тип насоса
A	с шаровым запорным вентилем и обратным клапаном
с	с шаровым запорным вентилем, обратным клапаном и цифровым таймером

Особенности/преимущества продукции

- Низкая потребляемая мощность всего 2 - 4,5 Вт благодаря синхронному электродвигателю
- Расширенная область применения при воде, содержащей известь: до 3,57 ммоль/л (20° dH)
- Быстрое электроподключение без применения инструментов благодаря Wilo-Connector
- Надежная защита от бактерий и коррозии благодаря применению высококачественных материалов для длительной эксплуатации.
- Универсальный запасной мотор: Быстрая замена во всех стандартных насосах

Технические характеристики

- Температура перекачиваемой среды: Питьевая вода жесткостью до 20° dH: макс. +65° C, в кратковременном режиме (2 ч) до +70° C
- Подключение к сети 1~230 В, 50 Гц
- Класс защиты IP 42
- Номинальный диаметр Rp 1/2
- Макс. рабочее давление 10 бар

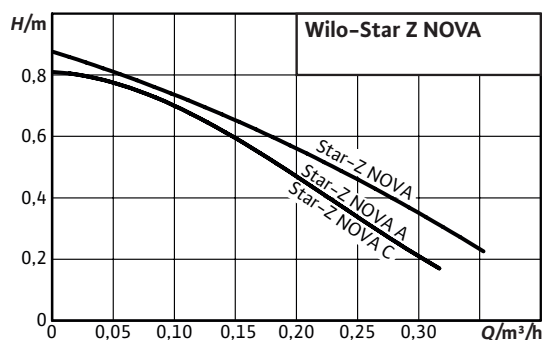

Оснащение/функции

- Быстроразъемное электроподключение посредством Wilo-Connector
- Встроенный отсечной шаровой клапаном с всасывающей стороны (только Star-Z NOVA A, Star-Z-NOVA C)
- Встроенный обратный клапан на выходе (только Star-Z NOVA A, Star-Z-NOVA C)
- Устойчивый к токам блокировки мотор
- Встроенный таймер (только Star-Z NOVA C)
- Соединительный кабель длиной 1,8 м и штекер с защитным контактом (только Star-Z NOVA C)
- Серийная теплоизоляция

Материалы

- Корпус насоса: Латунь
- Рабочее колесо: Нержавеющая сталь
- Вал: Нержавеющая сталь
- Подшипники: Графит, пропитанный синтетической смолой

Объем поставки

- Насос
- Теплоизоляция
- Wilo-Connector
- Уплотнения
- Инструкция по монтажу и эксплуатации

Принадлежности

- Резьбовые соединения
- Компенсаторы

Рабочее поле: Wilo-Star-Z NOVA

Характеристики

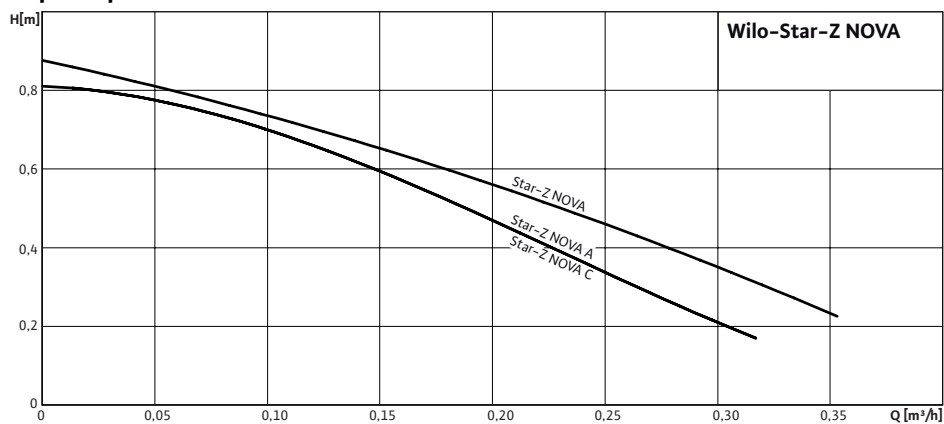

Перечень оборудования: Wilo-Star-Z NOVA

Тип	Макс. расход	Макс. напор	Резьба	Резьбовое соединение труб	Номинальное давление	Монтажная длина	Подключение к сети	Вес брутто	Штук на поддон	Арт.-№
	$Q_{max}/\text{м}^3/\text{ч}$	$H_{max}/\text{М}$			$PN/\text{бар}$	$L0/\text{мм}$		$\text{т}/\text{кг}$		
Star-Z NOVA A	0,3	0,8	G 1	R ½	10	138	1~230 В, 50 Hz	1,5	320	4132761
Star-Z NOVA C	0,3	0,8	G 1	R ½	10	138	1~230 В, 50 Hz	2,0	147	4132762
Star-Z NOVA	0,4	0,9	Rp ½	R ½	10	84	1~230 В, 50 Hz	1,3	320	4132760

Лист данных: Wilo-Star-Z NOVA

Характеристики

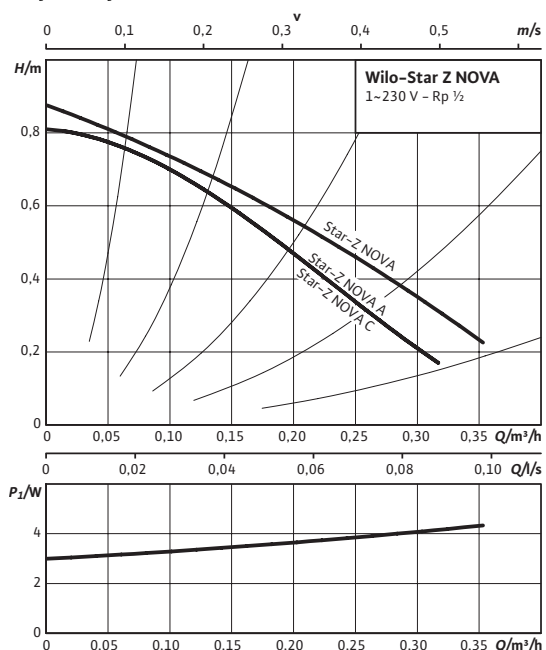

Габаритный чертеж Star-Z NOVA



Схема подключения



Устойчивый к токам блокировки мотор
Однофазный мотор (EM), 2-полюсный - 1~230 В, 50 Гц

Допустимая перекачиваемая среда (другие среды по запросу)

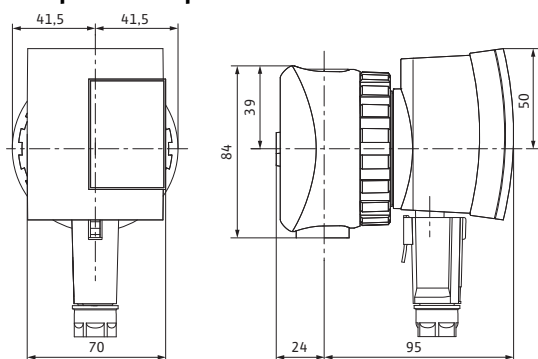
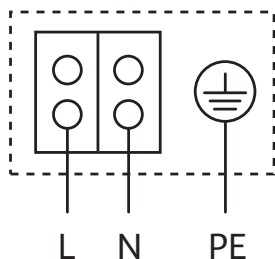
Питьевая вода и вода для производства пищевых продуктов согласно Постановлению о питьевой воде 2001 г. (TrinkwV 2001)

Допустимая область применения

Диапазон температур при использовании в циркуляционных системах ГВС при макс. температуре окружающей среды +40 °С в кратковременном режиме 2 ч	T	70 °С
Диапазон температур при использовании в циркуляционных системах ГВС при макс. температуре окружающей среды +40 °С		+2°С... +65°С
Максимально допустимая общая жесткость жидкости в циркуляционных системах ГВС		3,57 mmol/l (20 °dH)
Макс. допустимое рабочее давление	P _{max}	10 bar

Подсоединения к трубопроводу

Резьба	Rp 1/2
Резьбовое соединение труб	R 1/2
Монтажная длина	LO 84 мм

Мотор/электроника

Создаваемые помехи	EN 61000-6-3
Помехозащищенность	EN 61000-6-2
Степень защиты	IP 42
Класс изоляции	F
Подключение к сети	1~230 В, 50 Hz
Частота вращения	N 3000 об/мин
Потребляемая мощность	P ₁ 2 - 4,5 W
Потребление тока	I max. 0,05 A
Защита мотора	не требуется (устойчив к токам блокировки)
Резьбовой ввод для кабеля Connector	11 PG

Материалы

Корпус насоса	Латунь (CuZn40Pb2)
Рабочее колесо	Нержавеющая сталь
Вал насоса	Нержавеющая сталь

Лист данных: Wilo-Star-Z NOVA

Подшипники	Графит, пропитанный синтетической смолой
------------	--

Минимальный подпор на всасывающем патрубке во избежание кавитации при температуре перекачиваемой воды

Минимальное давление на входе при температурах жидкости 40/65°C	0,5 / 2 м
---	-----------

Данные для заказа

Изделие	Wilo
Тип	Star-Z NOVA
Арт.-№	4132760
Вес, прим.	<i>m</i> 1 кг

Лист данных: Wilo-Star-Z NOVA A

Характеристики

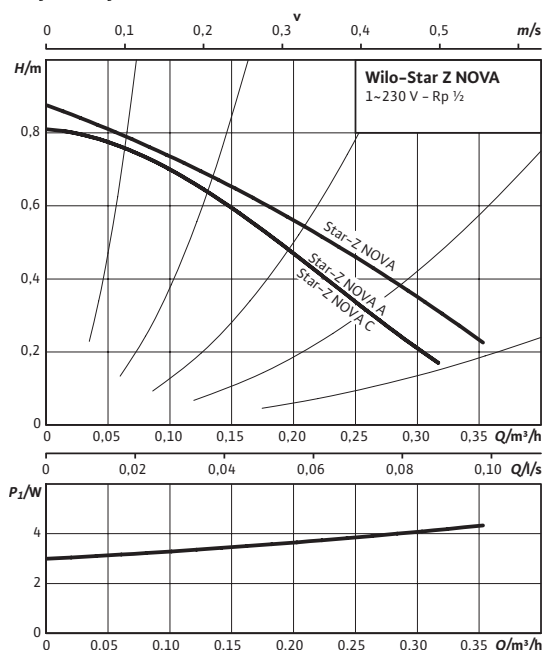

Габаритный чертеж Wilo-Star-Z NOVA A и NOVA C



Схема подключения



Устойчивый к токам блокировки мотор
Однофазный мотор (EM), 2-полюсный - 1~230 В, 50 Гц

Допустимая перекачиваемая среда (другие среды по запросу)

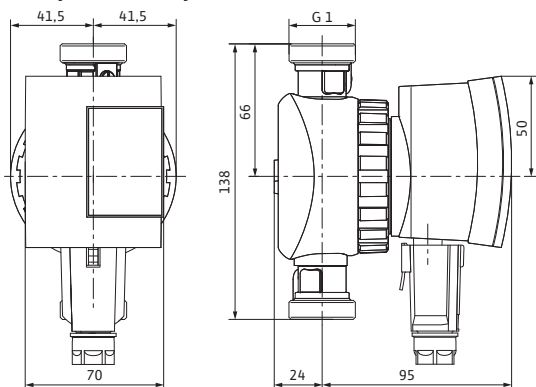
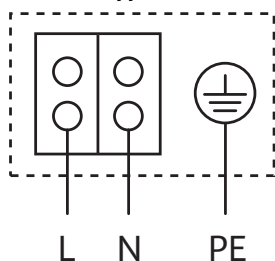
Питьевая вода и вода для производства пищевых продуктов согласно Постановлению о питьевой воде 2001 г. (TrinkwV 2001)

Допустимая область применения

Диапазон температур при использовании в циркуляционных системах ГВС при макс. температуре окружающей среды +40 °С в кратковременном режиме 2 ч	T	70 °С
Диапазон температур при использовании в циркуляционных системах ГВС при макс. температуре окружающей среды +40 °С		+2°С... +65°С
Максимально допустимая общая жесткость жидкости в циркуляционных системах ГВС		3,57 mmol/l (20 °dH)
Макс. допустимое рабочее давление	P _{max}	10 bar

Подсоединения к трубопроводу

Резьба	G 1
Резьбовое соединение труб	R 1/2
Монтажная длина	LO 138 мм

Мотор/электроника

Создаваемые помехи	EN 61000-6-3
Помехозащищенность	EN 61000-6-2
Степень защиты	IP 42
Класс изоляции	F
Подключение к сети	1~230 В, 50 Hz
Частота вращения	N 3000 об/мин
Потребляемая мощность	P ₁ 2 - 4,5 W
Потребление тока	I max. 0,05 A
Защита мотора	не требуется (устойчив к токам блокировки)
Резьбовой ввод для кабеля Connector	11 PG

Материалы

Корпус насоса	Латунь (CuZn40Pb2)
Рабочее колесо	Нержавеющая сталь
Вал насоса	Нержавеющая сталь

Лист данных: Wilo-Star-Z NOVA A

Подшипники	Графит, пропитанный синтетической смолой
------------	--

Минимальный подпор на всасывающем патрубке во избежание кавитации при температуре перекачиваемой воды

Минимальное давление на входе при температурах жидкости 40/65°C	0,5 / 2 м
---	-----------

Данные для заказа

Изделие	Wilo	
Тип	Star-Z NOVA A	
Арт.-№	4132761	
Вес, прим.	<i>m</i>	1 кг

Лист данных: Wilo-Star-Z NOVA C

Характеристики

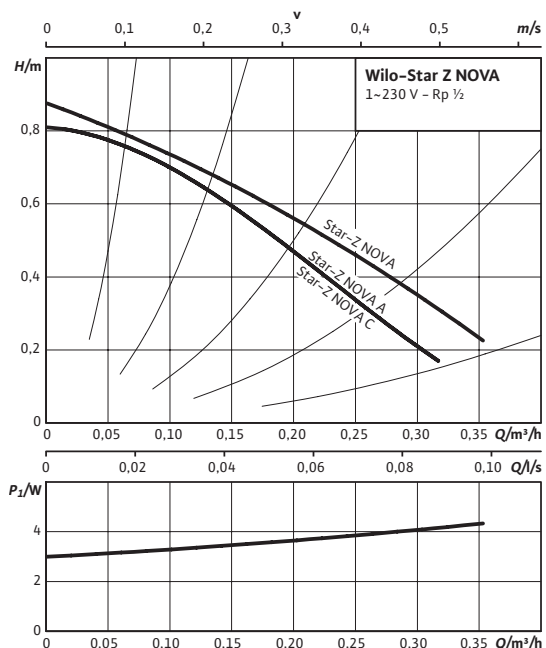

Габаритный чертеж Wilo-Star-Z NOVA A и NOVA C



Схема подключения



Устойчивый к токам блокировки мотор
Однофазный мотор (EM), 2-полюсный - 1~230 В, 50 Гц

Допустимая перекачиваемая среда (другие среды по запросу)

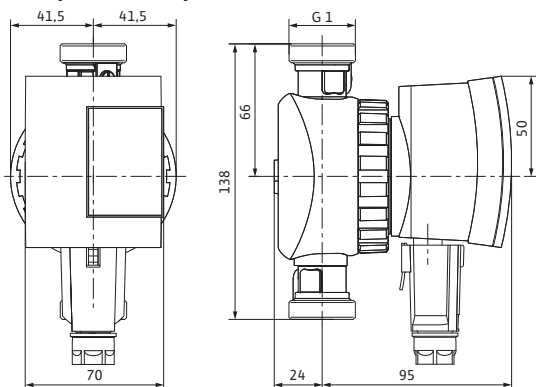
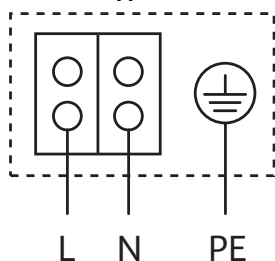
Питьевая вода и вода для производства пищевых продуктов согласно Постановлению о питьевой воде 2001 г. (TrinkwV 2001)

Допустимая область применения

Диапазон температур при использовании в циркуляционных системах ГВС при макс. температуре окружающей среды +40 °C в кратковременном режиме 2 ч	T	70 °C
Диапазон температур при использовании в циркуляционных системах ГВС при макс. температуре окружающей среды +40 °C		+2°C... +65°C
Максимально допустимая общая жесткость жидкости в циркуляционных системах ГВС		3,57 mmol/l (20 °dH)
Макс. допустимое рабочее давление	P _{max}	10 bar

Подсоединения к трубопроводу

Резьба	G 1
Резьбовое соединение труб	R 1/2
Монтажная длина	LO 138 мм

Мотор/электроника

Создаваемые помехи	EN 61000-6-3
Помехозащищенность	EN 61000-6-2
Степень защиты	IP 42
Класс изоляции	F
Подключение к сети	1~230 В, 50 Hz
Частота вращения	N 3000 об/мин
Потребляемая мощность	P ₁ 2 - 4,5 W
Потребление тока	I max. 0,05 A
Защита мотора	не требуется (устойчив к токам блокировки)
Резьбовой ввод для кабеля Connector	11 PG

Материалы

Корпус насоса	Латунь (CuZn40Pb2)
Рабочее колесо	Нержавеющая сталь
Вал насоса	Нержавеющая сталь

Лист данных: Wilo-Star-Z NOVA C

Подшипники	Графит, пропитанный синтетической смолой	
Минимальный подпор на всасывающем патрубке во избежание кавитации при температуре перекачиваемой воды		
Минимальное давление на входе при температурах жидкости 40/65°C	0,5 / 2 м	
Данные для заказа		
Изделие	Wilo	
Тип	Star-Z NOVA C	
Арт.-№	4132762	
Вес, прим.	<i>m</i>	1 кг